

## VR 700 DC incl.control panel

Artikelnummer K2502

### Beskrivning

- Mycket lättanvänd styrpanel med grafisk display
- Konstantflödesreglering säkerställer luftflödesbalans mellan till- och frånluft
- Separat inställning av till- respektive frånluftsfläkt minimerar behovet av injusteringsspjäll
- Energieffektiva fläktmotorer med EC-teknologi
- Hög årsmedelverkningsgrad - inget behov för avfrostning
- Flexibel installation - inget behov för kondensavlopp
- Automatisk växling mellan vinter- och sommar drift, inget manuellt byte till sommarkasset.

VR 700 DC är ett komplett luftbehandlingsaggregat anpassat för att ventileras bostäder, kontor och liknande utrymmen. Med hjälp av modern teknologi så som EC-fläktmotorer och ett nytt flexibelt styrsystem, kan energianvändningen optimeras för att klara nuvarande och kommande energibestämmelser. EC-motorer, till skillnad mot spänningsstyrda AC-motorer, bibehåller i högre utsträckning sin verkningsgrad då dom varvtalregleras och är därmed speciellt lämpade att användas i behovsstyrda ventilationsaggregat. Mätningar har visat att en EC-motor reducerar energianvändning med upp till 50% jämfört med en traditionell spänningsstyrd AC-motor.

För att säkra driften Larmövervakas den roterande värmeväxlaren, till- och frånluftsfiler, Fläktar, temperaturgivare och eftervärmaren. Vid tekniskt fel eller filterlarm visas larmmeddelande i klartext på styrpanelens display. Aggregatet har även en gemensam summalarmutgång för att indikera larm på annan plats än i styrpanelens display. Alla elektriska anslutningar görs enkelt i det inbyggda kopplingsutrymmet.

VR 700 DC är konstruerat för att installeras liggande på golv. Den levereras med 50 mm isolering och kan därmed med fördel installeras i kalla utrymmen så som i förråd, på vind, eller liknande.

Styrpanelen är utrustad med grafisk display för enkelt handhavande. Två användarnivåer används, ett för brukare och ett för installatör och servicepersonal. I brukarläge används symboler och i installatör och serviceläge är menysystemet uppbyggt med självförklarande text. Styrpanelen har en design som passar in i bostad och kontorsmiljö. Panelen kopplas som standard in med snabbkopplingsdon men kan även anslutas till en inbyggd 4-polig kopplingsplint. Styrpanel och kabel levereras som tillbehör. Det finns också möjlighet att koppla till flera externa styrpaneler.



### Specifikation

Parameter	Värde	Enhet
Spänning	230	V
Frekvens	50	Hz
Fas	1	~
Effekt, motor	2 x 246	W
Effekt, el-värmebatteri	1,67	kW
Säkring	13	A
Vikt	66,4	kg
Filter, tilluft	EU7	
Filter, frånluft	EU3	

**Diagram**

**Tilluft**

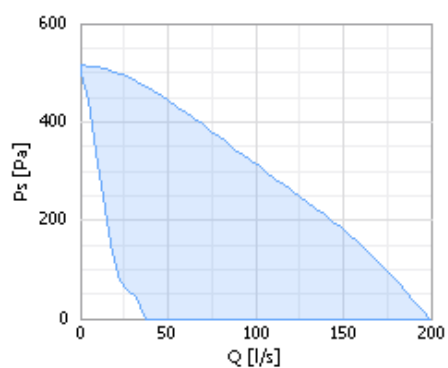

**Frånluft**

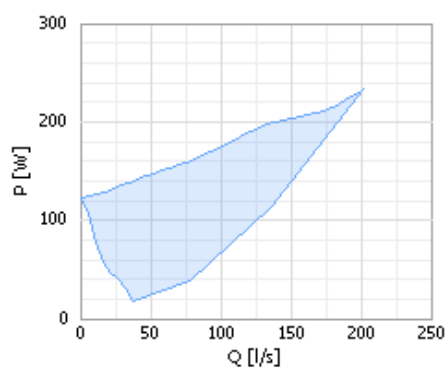
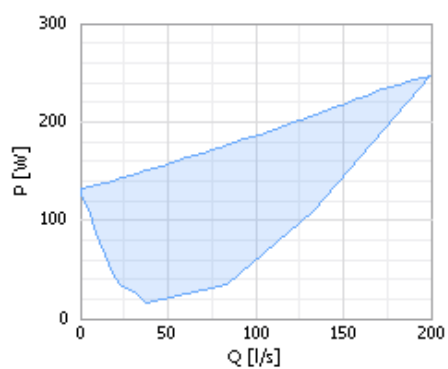
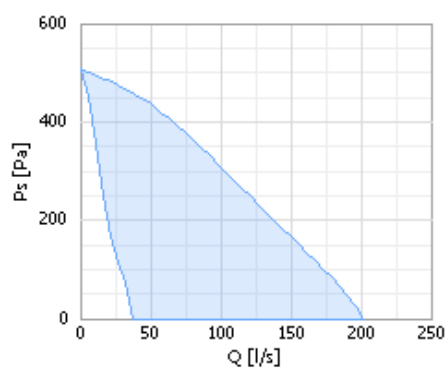

**Dimensioner**

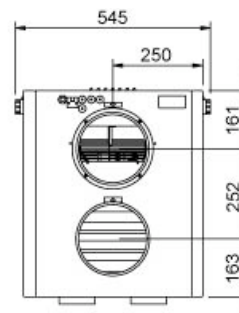
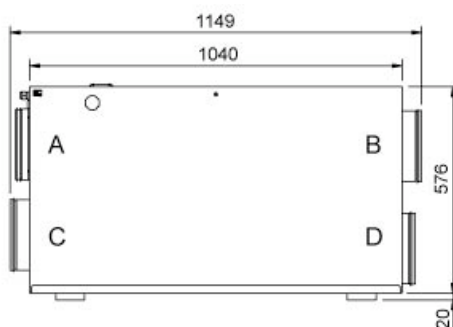
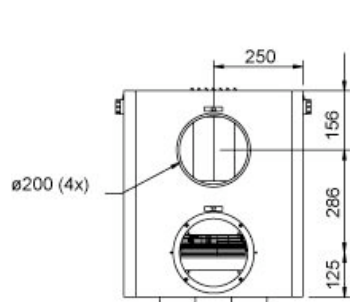

- A = Tilluft
- B = Uteluft
- C = Frånluft
- D = Avluft